

**ВСТРОЕННОЕ ПРОГРАММНОЕ
ОБЕСПЕЧЕНИЕ УЗЛА ПЕЧАТНОГО R МК M
ИЗ СОСТАВА ПРОГРАММНОГО
КОМПЛЕКСА УПРАВЛЕНИЯ СИСТЕМОЙ
ЦИФРОВОЙ МНОГОФУНКЦИОНАЛЬНОЙ
ПРОМЫШЛЕННОЙ СВЯЗИ «GIT-COMM»**

наименование и индекс изделия

**ИНСТРУКЦИЯ ПО УСТАНОВКЕ
ПРОГРАММНОГО ОБЕСПЕЧЕНИЯ**

обозначение документа

ОГЛАВЛЕНИЕ

Введение.....	3
1 Необходимый комплект оборудования и ПО	3
2 Подключение программатора.....	3
3 Загрузка программного обеспечения	4

ВВЕДЕНИЕ

В настоящей инструкции приведен состав комплекта необходимого оборудования и программного обеспечения для программирования комплекта монтажного для подключения линий громкоговорителей или ламп-вспышек R 6 МК 01 М (далее – комплект монтажный), даны указания и описан процесс загрузки программного обеспечения в микроконтроллер комплекта монтажного R 6 МК 01 М.

1 НЕОБХОДИМЫЙ КОМПЛЕКТ ОБОРУДОВАНИЯ И ПО

1.1 Для программирования микроконтроллера комплекта монтажного R 6 МК 01 М требуется следующий комплект оборудования и программного обеспечения:

- - персональный компьютер (ПК) с операционной системой Windows не ниже Windows 7;
- - программатор ST-Link V2;
- - программное обеспечение STM32 ST-LINK Utility;
- - актуальный файл прошивки.

1.2 Перед проведением работ по программированию микроконтроллера комплекта монтажного R 6 МК 01 М программное обеспечение STM32 ST-LINK Utility должно быть установлено на персональный компьютер.

2 ПОДКЛЮЧЕНИЕ ПРОГРАММАТОРА

2.1 Программирование осуществляется через разъем XP8 комплекта монтажного R 6 МК 01 М. Расположение разъема показано на рисунке 1.



Рисунок 1– Комплект монтажный R 6 МК 01 М

2.2 Подключите программатор к разъему XP8 комплекта монтажного R 6 МК 01 М. Схема подключения приведена на рисунке 2.

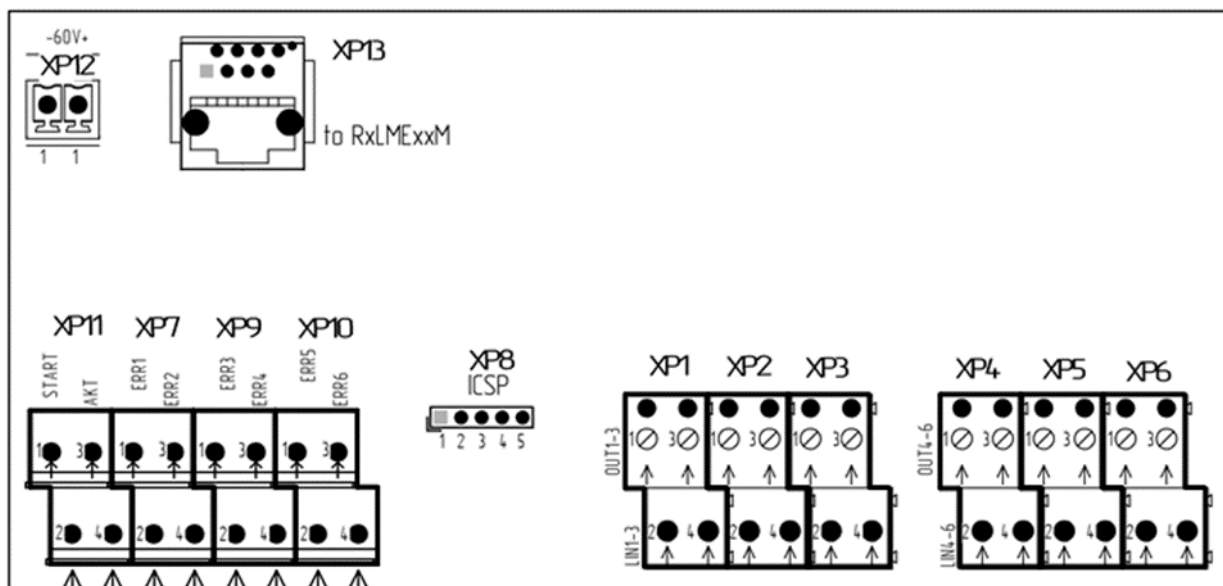

Рисунок 2– Схема подключения программатора к комплекту монтажному R 6 МК 01 М

3 ЗАГРУЗКА ПРОГРАММНОГО ОБЕСПЕЧЕНИЯ

3.1 Подключите программатор к USB порту ПК и запустите программу STM32 ST-LINK Utility.

3.2 В окне программы откройте файл прошивки «File > Open file» (или сочетание клавиш CTRL + O).

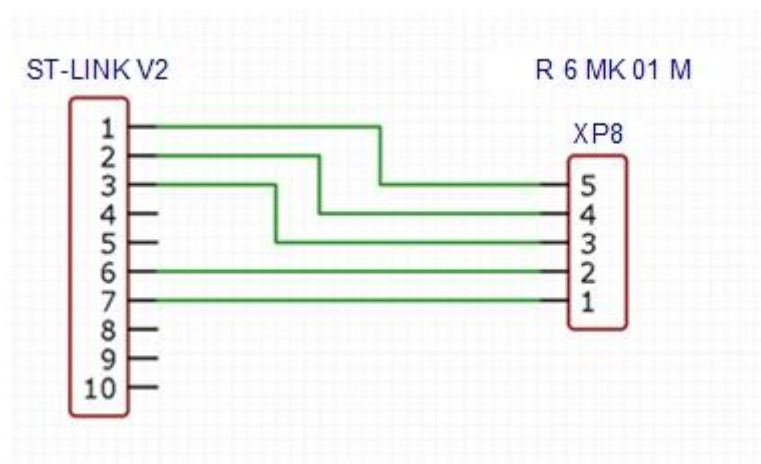
3.3 В окне программы зайдите в меню «Target > Option Byte» и выберите там настройку «Level 0» (рисунок 3), затем нажмите «Apply».

ВНИМАНИЕ!!! Выбор опции «Level 2» приведёт к выходу из строя микроконтроллера модуля R 6 LME 02 М.

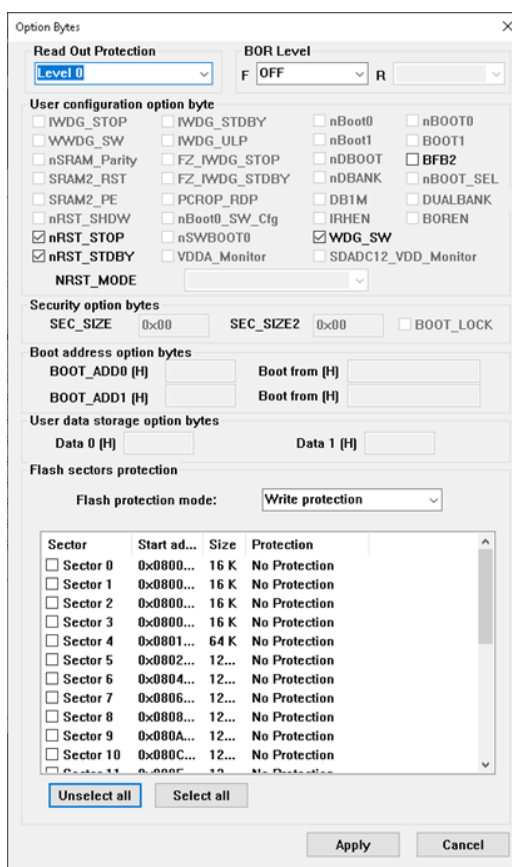

Рисунок 3– Окно программы STM32 ST-LINK Utility

3.4 В окне программы зайдите в меню «Target > Connect», затем «Target > Program...». Начнется загрузка программного обеспечения.

3.5 По окончании загрузки программного обеспечения отключите программатор от USB порта ПК, отключите программатор от разъёма XP8 комплекта монтажного R 6 МК 01 М.